

# ディスカッションシート ②-1

(仮説作り)

## C. 旅先や都市(生活)においてワクワクした理由を「因数分解」してみる

### 「旅先」

- ・ブラックコーヒーを履いたのに名前が遠くまで響く感じがいい。
- ・土地感がついたときの解放感!! ねんぞろ!!
- ・ホテルにキーケース置いて身軽になった解放感!
- ・馬のルールを知ったとき、自分の成長を対して予想的中
- ・東京で少し浮いていると思う飯屋が海外で意外とほいほい → 共感

### 「都市(生活)」

- ・普段いこうとイが休んであると他探していい存在に出会った。
- ・金曜日の夜!! 最終感がわくわく!!

## D. 選択した「5つの基準」(旅先と都市で共通したワクワクの理由)

1 予想外

2 解放感

3 新しいことを知った時

4 共通点が見つかる・共感

5 予想的中

# ディスカッションシート ②-2

(仮説作り)

## E. 「都市(生活)」のワクワクを「基準化」してみる

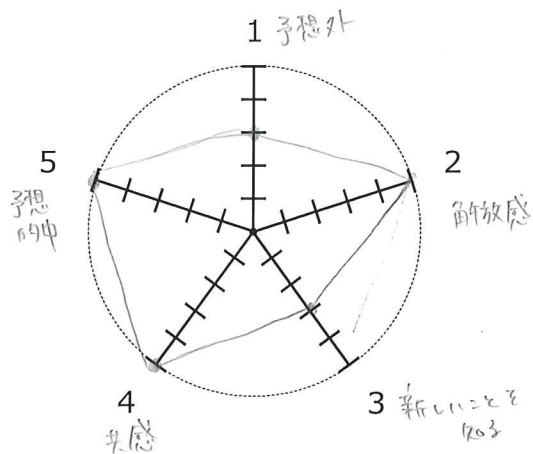

### サンプル1

お祭り  
 ↳ 予想外というよりはいい町でいい  
 お酒のゆるい解放感  
 昼飯見ではいいが、自分の成長を感じた

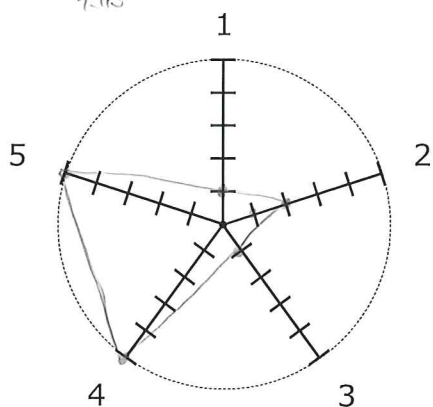

### サンプル2

駅 (最寄り)  
 ・ 帰りは解放感  
 ・ 偶然同乗を知ること共感

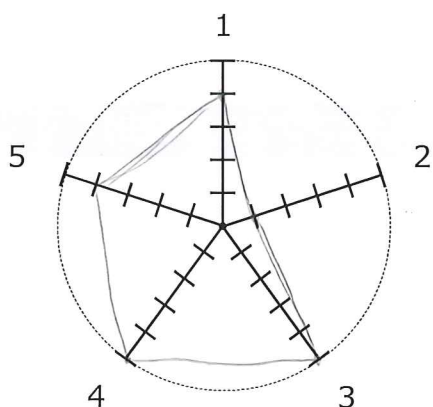

### サンプル3

友達の家への訪問  
 ・ 初めに知り友達のくせな生活は予想外  
 ・ 同じものを食べてとくに共感  
 ・ ある程度知ってるから予想的

メンバー: らん, 2リ, ウェロ, aya.

# ディスカッションシート ②-1

(仮説作り)

## C. 旅先や都市(生活)においてワクワクした理由を「因数分解」してみる

### 「旅先」

電車・バス  
おいしい食事・建物  
景・景外・予景外  
初めての文化・体験  
出会った人(お土産の人)  
歴史を知る  
(街の雰囲気を知る)

### 「都市(生活)」

久しぶりの帰郷感(帰郷を)  
今までの生活の感覚  
景外  
周囲の景色の対比  
ワクワクアテンション  
無音の世界  
異空間・親近感

## D. 選択した「5つの基準」(旅先と都市で共通したワクワクの理由)

1 言語・音楽・文字

2 発見感

3 景

4 帰郷感(ついでに・理解)

5 解放(安⇔緊張度) (自由)

# ディスカッションシート ②-2

(仮説作り)

E. 「都市(生活)」のワクワクを「基準化」してみる

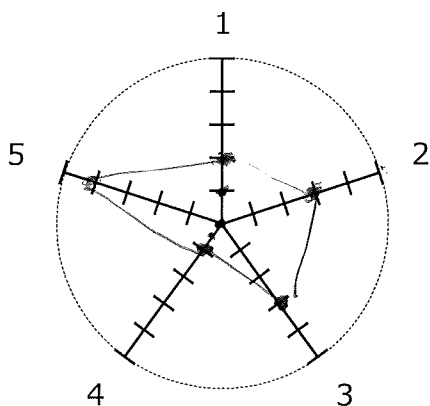

サンプル1

仕事帰りの電車の中  
(通勤経路)

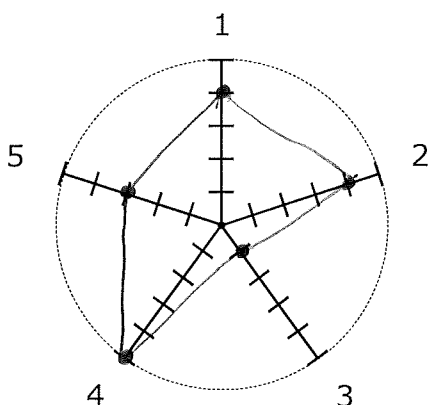

サンプル2

ボードゲーム会

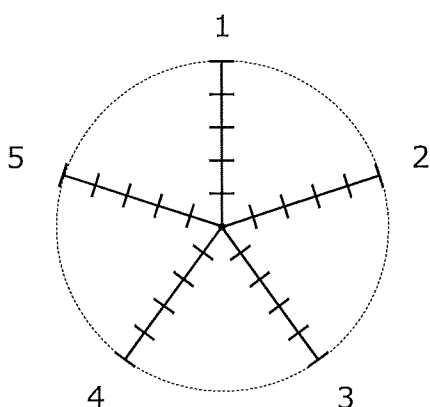

サンプル3

メンバー: 堀江 麻美 朱美 吉 白田